



MAINERO

EXTRACTOR
PARA GRANOS
SECOS
MAINERO

 **2350**

www.mainero.com

Materiales a extraer:	Todo tipo de granos secos y fertilizantes granulados.
Bolsa:	9 pies hasta 100 m de longitud.
Capacidad de extracción:	Hasta 430 Tn/h según grano y condiciones del mismo.
Potencia requerida:	90 HP
Régimen nominal:	540 rpm
Sistema hidráulico:	Formado por dos circuitos de doble efecto. Uno de los circuitos alimenta un actuador en la lanza del equipo. El otro circuito alimenta tanto al actuador de cambio de posición (transporte/trabajo) como al motor encargado de enrollar la bolsa. El accionamiento de uno u otro de estos actuadores es determinando por una válvula direccional de accionamiento manual.
Sistema de extracción:	Consta de un sinfín de descarga y dos sinfines barreadores accionados mecánicamente desde la toma de potencia del tractor. Todo el sistema es alternado entre la posición de transporte y la posición de trabajo por un único actuador hidráulico, en una sola operación. El ajuste preciso de altura de trabajo se efectúa desde el actuador en la lanza del equipo.
Sinfín de descarga:	Compuesto por un único tramo.
Diámetro:	400 mm
Altura de descarga:	4.230 mm
Ancho de descarga:	3.930 mm
Sinfines barreadores:	Diámetro: 275 mm
Ancho de trabajo:	Ancho de trabajo: 2.985 mm
Sistema de recolección de bolsa:	La bolsa es enrollada en un carretel horizontal accionado por el sistema hidráulico, que a su vez hace al avance del equipo (avance hidrostático). La transmisión es mixta, reductor + cadena. El carretel cuenta con un sistema de embrague mecánico accionado manualmente que permite extraer la bolsa rápidamente.
Sistema de corte de bolsa:	Corte por resistencia, alimentado desde la batería del tractor. Cuenta con led indicador de encendido. Respaldado por sistema convencional de cuchilla.
Seguridad:	Barra de mando con limitador de torque por perno fusible.
Neumáticos:	Dos unidades 31x10.5 R15
Peso total:	2.000 Kg

MEDIDAS POSICIÓN DE TRABAJO:

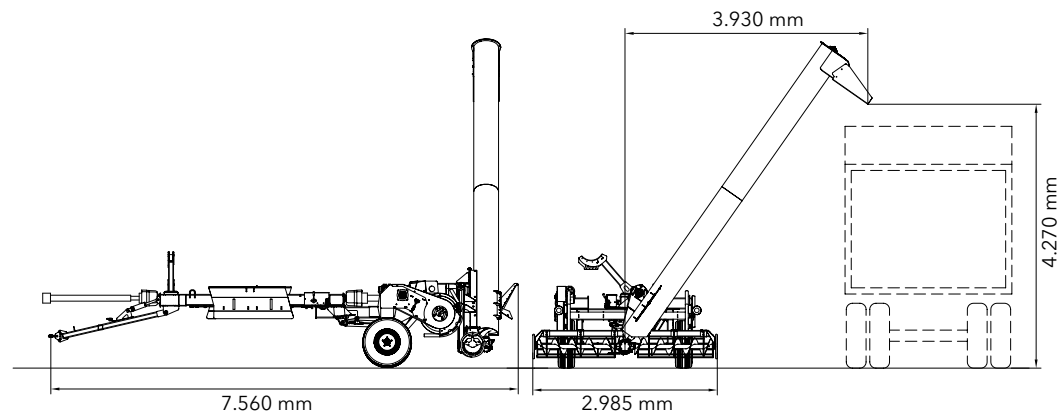

MEDIDAS POSICIÓN DE TRANSPORTE:

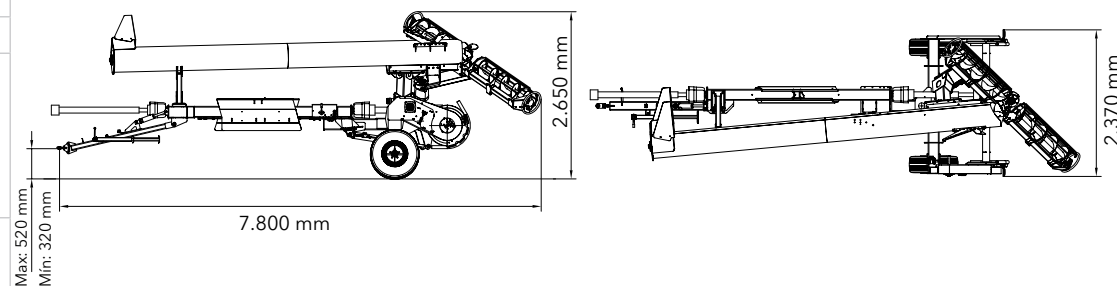

* La empresa se reserva el derecho de efectuar modificaciones en sus productos sin previo aviso.